

# Wie sieht Mitbestimmung in einer flexibilisierten Arbeitswelt aus?

Bundeskonferenz der  
Arbeitsgemeinschaft  
für Arbeitnehmerfragen, 23. April,  
Duisburg



OFFENSIVE



MITBESTIMMUNG

# Wir haben eine neue Arbeitswelt

**DGB**

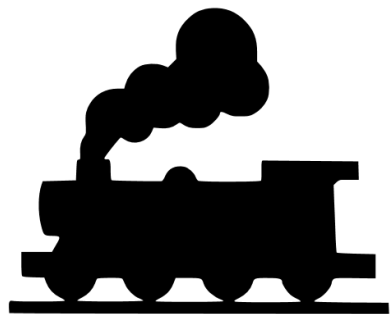

1.0



2.0



3.0

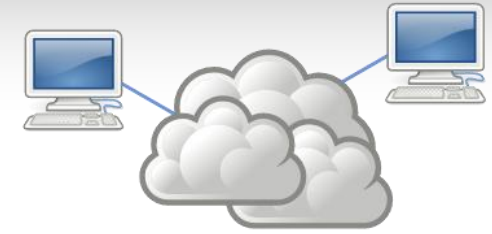

4.0

Wir sind uns einig: Wir haben einen neuen „Betrieb“

**DGB**

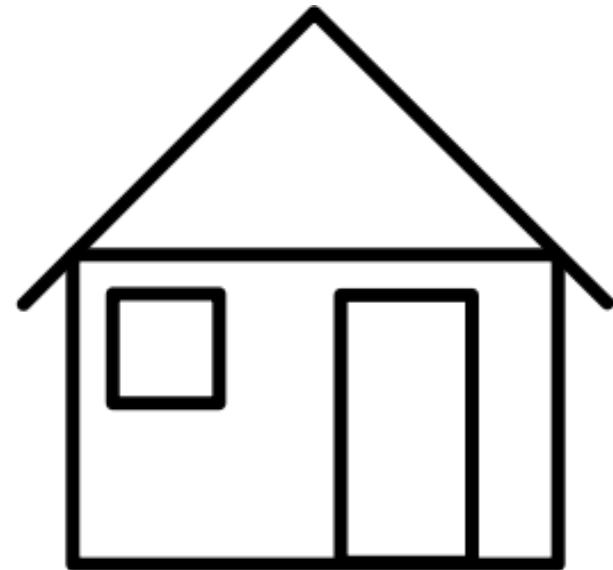
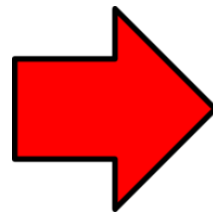
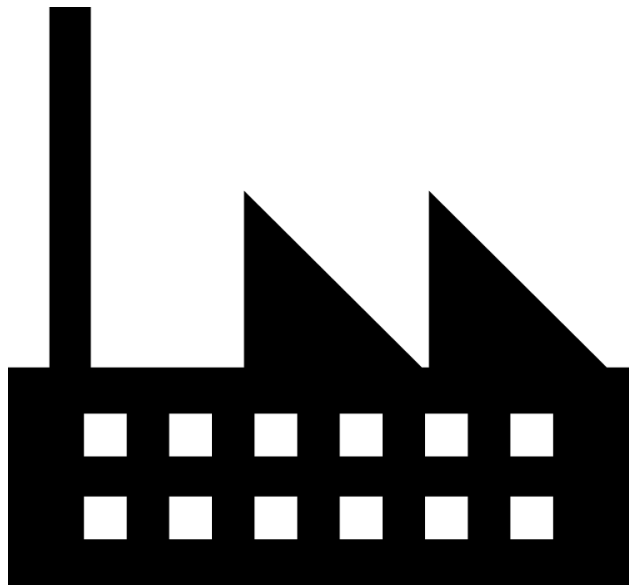

# Haben wir eine neue „Arbeitszeit“?

**DGB**

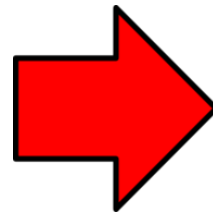

**24/7**

# Haben wir neue „Arbeit“?

**DGB**

- Arbeit muss erfasst werden, egal wo sie geschieht.
- Schutz vor Überforderung
- Recht auf Nichterreichbarkeit



# Haben wir neue „Arbeitnehmer“?

DGB

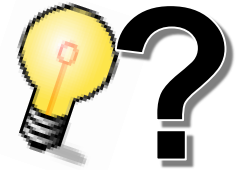

# Missbrauch verhindern

- Arbeitnehmerbegriff im BetrVG erweitern
- Mitbestimmung bei Fremdvergabe
- Zustimmungsverweigerung srecht
- Arbeitsbedingungen verbessern



# Mehr Beteiligung durch Mitbestimmung

- Leitplanken statt Fesseln
- Individuelle Gestaltung braucht Wahlmöglichkeiten?
- Mitbestimmung schützt diese Freiräume!

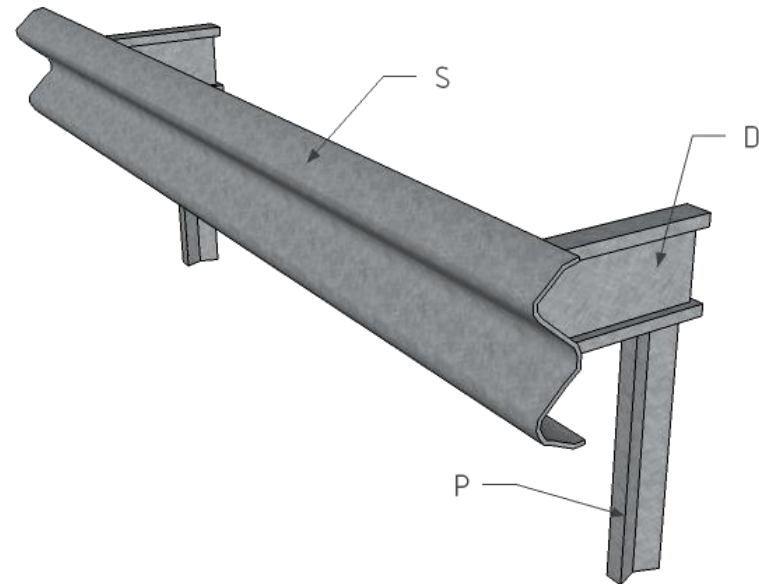



# Wir gehen in die „Offensive“!

- Wandel der Arbeitswelt
- Keine Änderung der Betriebsverfassung seit 15 Jahren
- Mitbestimmungspolitischer Stillstand bedeutet Rückschritt



OFFENSIVE

MITBESTIMMUNG

DGB

# Mehr Betriebsräte!

- Vereinfachtes Wahlverfahren bis 100 Beschäftigte
- Wirksame Sanktionen bei Wahlbehinderung / Schwerpunktstaatsanwaltschaften
- Umfassender Kündigungsschutz bei BR-Wahlen

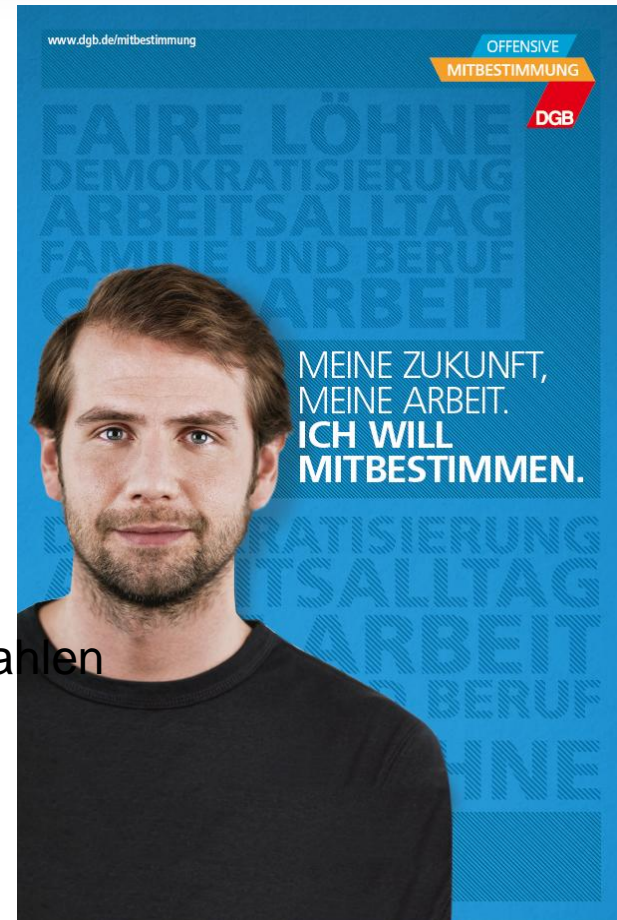

# Rechte stärken

- Konzernbetriebsrat bei Unternehmenssitz im Ausland
- Mitbestimmungsrecht bei Geschlechtergleichstellung
- Durchsetzungsrechte von Personalräten steigern
- Freistellungen und Konsultationsrechte von SBVen verbessern
- Novellierung des Berufsbildungsgesetzes (BBiG)



# Digitalisierung gestalten

## Mitbestimmung bei

- Werkverträgen, Leiharbeit und Crowdfunding / Outsourcing
  - Weiterbildungsmaßnahmen
  - Datenerhebung und -verarbeitung
- 
- Änderungen im Arbeitsablauf
  - Erleichterte Hinzuziehung von externem Sachverstand



Wir sehen uns auf der Straße

**DGB**



# Vielen Dank für die Aufmerksamkeit!

**Thomas Fischer**

**DGB Bundesvorstand**

Grundsatzfragen und Gesellschaftspolitik

Henriette-Herz-Platz 2  
10178 Berlin

Telefon (0) 30 – 240 60 - 745

(+49)(0) 175 – 292 39 10

Mobil (+49) 175 292 39 10  
E-Mail [Thomas.fischer@dgb.de](mailto:Thomas.fischer@dgb.de)

E-Mail

---

# **Backup Unternehmensmitbestimmung**

# Geltungsbereich erweitern

- Gesetzlicher Mindestkatalog zustimmungspflichtiger Geschäfte
- Schwellenwerte in der UN-Mitbestimmung senken
  - 1.000 Mitbestimmungsgesetz
  - 250 Drittelbeteiligungsgesetz
- Scheinauslandsgesellschaften verhindern   
Mitbestimmungserstreckung





# Lücken schließen!

- Kein Einfrieren der Mitbestimmung durch die SE
- Lücken im Drittelbeteiligungsgesetz schließen
- EU-Richtlinie für integrierte Architektur der Mitbestimmung

